

**Noston** LIFT TRUCK



**Noston** LIFT TRUCK

**KÄÄNTÖMASTOTRUKKI  
KOVAAN KÄYTTÖÖN.**



**Noston** LIFT TRUCK

## NOSTON SM-trukki edustaa alansa viimeisintä teknologiaa

Trukin suunnittelussa on sovellettu mm. pitkäaikaisen ajoneuvo- ja työkonetekniikan osaamista sekä kokemusta. Tiivis yhteistyö asiakkaiden kanssa, heiltä saatu palaute ja aktiivinen tuotekehitys ovat mahdollistaneet koneen korkean laatutason ja erinomaisen soveltuvuuden vaativiin käyttötarkoituksiin.

- isot renkaat, korkea maavara, soveltuu ulkokäyttöön
- suuri pyörien kääntökulma, pieni kääntösäde
- öljykylpytyypiset, huoltovapaat monilevyjarrut

## Tehokas työkone kaikkiin olosuhteisiin

NOSTON trukin nostokyky on 5-9 tonnia. Tilava ja ergonominen ohjaamo, monipuolisesti säädettävä istuin ja kevyet hallintalaitteet tarjoavat kuljettajalle miellyttävän työympäristön. Komponenttien sijoittelussa on kiinnitetty erityistä huomiota huollon tarpeisiin.

Pyörien suuren kääntökulman ansiosta trukki on erittäin ketterä ja soveltuu erinomaisesti niin ulko- kuin sisäkäyttöön. Erilaiset torni- ja kelkkavaihtoehdot mahdollistavat monet käyttökohteet eri teollisuuden aloilla.



*Käyttäjätystävällinen ohjaamo.*

Öhman Trukit Oy aloitti toimintansa trukkien huoltopalvelulla vuonna 1989. Vuosien varrella yritys on jalostunut kattamaan kaikki palvelut trukkeihin liittyen. Yrityksen yli 30-vuotinen liiketoiminta koostuu koneiden mynnistä, maahan tuonnista, vuokrauksesta sekä trukkihuolloista ja varaosamyynistä. Yrityksen toiminta-alue on koko Suomi.

NOSTON-kääntömasto- ja sahatrukien valmistuksen yritys aloitti vuonna 2008 ostettuaan oikeudet edelliseltä valmistajalta.

Yritys tuo maahan kiinalaisia HELI-vastapainotrukkeja ja varastotrukkeja sekä Clark vastapaino-, varasto- ja vetotrukkeja. Yritys toimii myös MAFI vetomestareiden maahan tuojana ja myyjänä.

Öhman Trukit toimii Suomessa merkittävänä käytettyjen trukkien myyjänä sekä vuokraajana ÖHMANRENT vuokrayhtiön kautta. Yrityksen trukki vuokrauskalustoon kuuluu laaja valikoima erilaisia trukkeja.

Yritys tuo maahan kaikkien trukkimerkkien varaosat, tarvikkeet ja lisälaitteet. Öhman Trukit Oy huoltaa ja korjaa kaikki trukkimerkit asiakkaiden luona tai omilla korjaamoilla Lahdessa ja Heinolassa.

**[www.ohmantrukit.fi](http://www.ohmantrukit.fi)**

[www.ohmantrukit.fi](http://www.ohmantrukit.fi)  
[ohmantrukit@ohmantrukit.fi](mailto:ohmantrukit@ohmantrukit.fi)  
Puhelin: 010 420 4430

## – edistyksellistä tekniikkaa ja laatua



### Kääntyvä masto – ratkaisu pitkän tavaran kuljetukseen

NOSTON SM -trukin ylivoimainen ominaisuus on kääntyvä masto. Normaalin haarukkatrukin toimintojen lisäksi 90 astetta kääntyvä masto mahdollistaa pitkien tavaroiden kuljettamiseen ahtaissa paikoissa esim. ovien kautta.

Taakka nostetaan perinteisen haarukkatrukin tapaan edestä tiettyyn korkeuteen ja käännetään sivulle ajosuunnan mukaiseksi. Ajon aikana taakkaa voidaan käännellä tarpeen mukaan. Se mahdollistaa liikkumisen ahtaissa paikoissa ja jyrkissä mutkissa.

Kallistuva masto ja hydraulisesti toimivat nostohaarukat tekevät kuorman käsittelystä turvallisen ja nopean.

### Runsaasti varusteluvaihtoehtoja

Lisävarusteena NOSTON -trukkiin on optiona saatavissa runsaasti mm.

- vapaanostotyyppinen masto, joka sallii taakan nostamisen tiettyyn korkeuteen ilman, että kokonaiskorkeus kasvaa

- sähköhydraulisesti toimivat kelkka-nostohaarukan kallistus, sivusiirto ja haarukkaleveyden asettelu.

- NOSTON SM -malliin saa myös pitkän, taipuisan tavaran kuljetustuet.

### Kääntömastotrukin työskentelyperiaate.

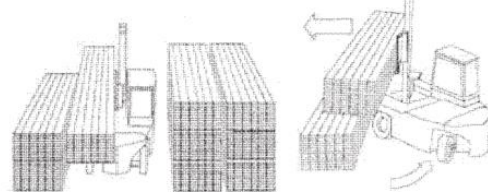

#### Siirtoajo

Kääntömastotrukki kuljettaa leveän kuorman, esim. lautanipun kulkusuuntaan käännettynä koneen rungon päällä.

#### Kääntö

Kuormaa otettaessa/purettaessa trukki käännetään kohti varastopaikkaa samalla mastoa kääntäen.

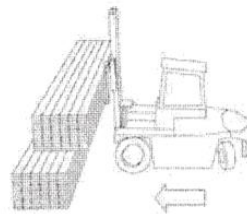

#### Taakan käsittely

Trukki on nyt kääntynyt 90 astetta mutta kuorma on edelleen tuulosuunnan suuntainen.

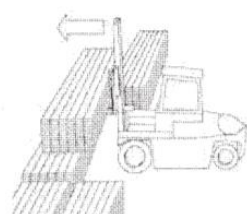

#### Pinoaminen

Kääntömastolla voidaan käsitellä myös esim. varaston syvennyksessä olevia kuormia. Vastaavaan käsittelyyn ei pystytä kytkitrukillla.

# Tekniset tiedot

# Noston

LIFT TRUCK

	SM5060	SM6060	SM7060	SM8060	SM9060
A	2000	2000	2000	2000	2000
B	4000	4000	4000	4000	4000
C	9	9	9	10,5	10,5
D	7,5	7,5	7,5	9	9
E	3780	3780	3780	3900	3900
F	2220	2220	2220	2330	2330
G	3210	3210	3210	3310	3310
H	5260	5260	5260	5460	5460
I	3600	3600	3600	3800	3800
J	2500	2500	2500	2600	2600
K	1850	1850	1850	1800	1800
L	190	190	190	250	250
M	710	710	710	765	765
N	2900	2900	2900	3040	3040
O	600	600	600	600	600
P	1800	1800	1800	1800	1800
Q	540	540	540	540	540

Mitat millimetreinä.

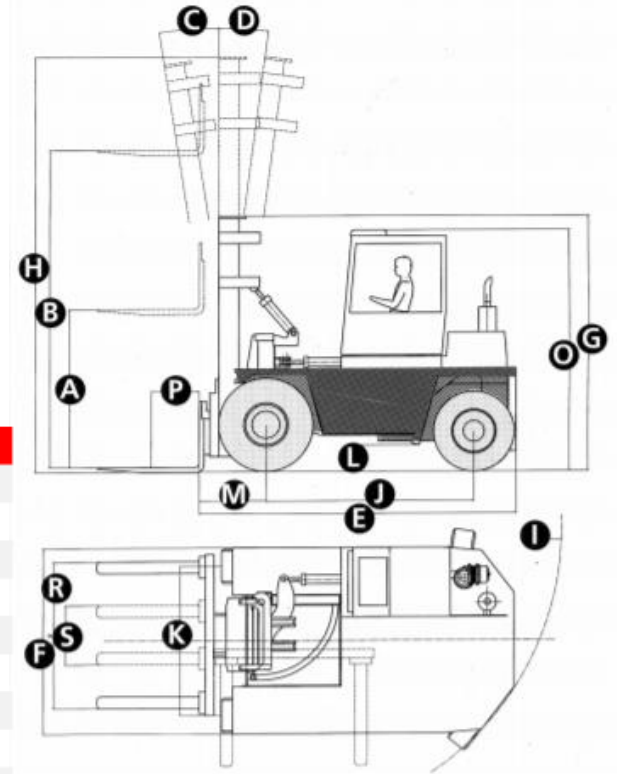

	Kaikki mallit
Käyttöjarrut	Öljykylpymonilevyjarrut
Käsijarru	Fail Safe -tyyppinen
Ohjaus	Hydrostaattinen, tehostettu
Moottori (AdBlue)	Perkins 904J-E36TA
Teho/kierrosuku/Nm/rpm	100 kWh/2200 rpm
Vääntö/kierrosuku Nm/rpm	550/1500
Sylinterit/moot.tilavuus kpl/cm3	4/3600
Akku V/Ah	24/2x100
Vaihteiden määrä (eteen/taakse)	3/3
Vaihteiston tyyppi	Powershift
Kytöntyyppi	Hydrodynaaminen
Polttoainesäiliön tilavuus, l.	90
Työhydrauliikan käyttöpaine bar	175

	SM5060	SM6060	SM7060	SM8060	SM9060
Nostokyky kg	5000	6000	7000	8000	9000
Ajovoimanlähde	Diesel	Diesel	Diesel	Diesel	Diesel
Rengasmäärä (edessä/takana)	2/2	2/2	2/2	2/2	2/2
Suorituskyky:					
Ajonopeus (eteen/taakse) km/h	29/29	30/30	30/30	31/31	31/31
Nostonopeus (tyhjä/kuormattu) m/s	0,3/0,3	0,3/0,3	0,3/0,3	0,3/0,3	0,3/0,3
Suurin nousukyky kuormattuna %	31	30	30	29	29
Painot:					
Kokonaispaino ilman kuormaa kg	10 000	10 250	11 000	13 000	13 500
Akselipainot tyhjänä (etu/taka) kg	6000/4000	6100/4150	6100/4900	6800/6200	7200/6300
Akselipainot kuormattuna (etu/taka) kg	13400/1600	15300/950	17000/1000	19200/2300	19200/2300
Renkaat:					
Rengaskoko edessä (yksittäiset renkaat)	385/65R22.5	385/65R22.5	385/65R22.5	445/65R22.5	445/65R22.5
Rengaskoko edessä (parirenkaat)	275/70R22.5	275/70R22.5	275/70R22.5	-	-
Rengaskoko takana	265/70R19.5	265/70R19.5	265/70R19.5	275/70R22.5	275/70R22.5

Oikeudet muutoksiin ilman ennakoilmoitusta pidätetään.



Ohman Trukit Oy  
Metallikatu 7  
15160 Lahti

www.ohmantrukit.fi  
ohmantrukit@ohmantrukit.fi  
Puhelin: 010 420 4430